

**YACIMIENTOS PETROLIFEROS FISCALES  
BOLIVIANOS**



**ENMIENDAS**

**DOCUMENTO BASE DE CONTRATACIÓN**

**CONTRATACION DIRECTA ORDINARIA  
EN EL MARCO DEL D.S. 29506  
DEL 09 DE ABRIL DE 2008  
GNRGD -CDO-004-2009**

**ADQUISICION DE: GABINETES DE  
MEDICION Y REGULACION DE GAS  
NATURAL PARA USUARIOS DOMESTICOS**

## **ENMIENDA 1**

En el punto 16 del Documento Base de Contratación, documentos legales y administrativos necesarios de la propuesta, en los puntos documentos a presentar en original para empresas y documentos a presentar en forma conjunta y en original para asociaciones accidentales.

## **SE INCLUYE**

### **e) Formulario D-1 Declaración jurada de transparencia para proponentes o asociaciones accidentales**

## **ENMIENDA 2**

En el punto 21 del Documento Base de Contratación, calificación de propuestas, se modifica el primer párrafo.

## **DICE:**

El Comité de Contratación, en sesión reservada y según la verificación de presentación de documentos del Acto de Apertura de propuestas, determinará si las propuestas continúan, se rechazan o descalifican.

## **DEBE DECIR:**

El Comité de Contratación, en Acto Público procederá a la calificación de las propuestas, en el se permitirá la presencia de los proponentes o sus representantes, representantes de la sociedad civil, o cualquier persona que desee participar.

## **SE INCLUYE:**

### **REGLAS APLICABLES A LOS PRESENTES EN EL ACTO DE CALIFICACION DE PROPUESTAS:**

Los proponentes o sus representantes, representantes de la sociedad civil, o cualquier persona que deseen presenciar el acto de calificación de propuestas deberán cumplir las siguientes reglas:

1. Previo al ingreso, deberán registrarse en las planillas diseñadas para el efecto, de forma obligatoria.
2. Podrán estar presentes en el acto, sin derecho a intervención alguna como: gestos, silbidos, gritos, exclamaciones u otros.
3. No podrán presionar a los miembros del Comité de Contratación, bajo ningún mecanismo.
4. No podrán emitir criterios ni juicios de valor sobre el contenido de ninguna propuesta.
5. No podrán interrumpir el acto de calificación de propuestas.
6. No podrán tomar contacto con ningún miembro del Comité de Contratación.

7. Se prohíbe el uso de teléfonos celulares, cámaras, grabadoras u otros equipos de comunicación.
8. Los únicos autorizados para filmar, o grabar el acto de calificación son los medios de prensa, debidamente acreditados.
9. El Comité de Contratación se dirigirá a los participantes del acto mediante un delegado oficial.

Los asistentes al acto de calificación que incumplan las presentes reglas serán retirados del recinto.

### ENMIENDA 3

En el Anexo 1 especificaciones técnicas punto 5, plazo de entrega de los bienes y en el formulario C-1 formulario de especificaciones técnicas solicitadas y propuestas, punto 4, plazo de entrega de los equipos.

### DICE:

#### Anexo 1: Especificaciones Técnicas

PLAZO	Gabinets de medición y regulación
A los 30 (treinta) días calendario desde la firma del contrato.	Min 20.000 Pzas.
A los siguientes 30 (treinta) días calendario	Min 40.000 Pzas.
A los subsiguientes 30 (treinta) días calendario	Completar el restante del total de Pzas.
<b>TOTAL</b>	<b>100.000 Pzas.</b>

#### Formulario C-1: Especificaciones Técnicas

El total de los bienes objeto de la presente contratación pueden ser entregados hasta en nueve entregas parciales como máximo adecuándose a los siguientes plazos: La cantidad de entregas puede ser menor a nueve de acuerdo a la capacidad del proponente.	
Computados desde la firma del contrato	
A los 30 (treinta) días calendario	min 20.000 Pzas.
A los siguientes 30 (treinta) días calendario	min 40.000 Pzas.
A los subsiguientes 30 días (treinta) días calendario	
Completar el restante del total de piezas.	
<b>TOTAL</b>	<b>100.000 Pzas</b>

## DEBE DECIR:

### Anexo 1: Especificaciones Técnicas

<b>PLAZO</b>	<b>Gabinetes de medición y regulación</b>
A los 90 (noventa) días calendario desde la firma del contrato.	1ra Entrega Parcial mínimo 50% del total de los bienes.
A los siguientes 30 (treinta) días calendario	El saldo de los bienes adquiridos
<b>TOTAL</b>	<b>100.000 Pzas.</b>

### Formulario C-1: Especificaciones Técnicas

PLAZO DE ENTREGA DE LOS EQUIPOS	
A los 90 (noventa) días calendario desde la firma del contrato	1ra Entrega Parcial mínimo 50 % del total de los bienes
A los siguientes 30 (treinta) días calendario	El saldo de los bienes adquiridos.

## ENMIENDA 4

En el Anexo 1 especificaciones técnicas punto 2, especificaciones técnicas inciso d) Cruceta o accesorio recto de salidas y en el formulario C-1 formulario de especificaciones técnicas solicitadas y propuestas, punto 1, características técnicas inciso d) Cruceta

## DICE:

### Anexo 1: Especificaciones Técnicas

**Opción 2:** El ACCESORIO RECTO DE SALIDA debe reunir las siguientes condiciones:

Tipo de material	Acero o Bronce
Conexión a medidor	De acuerdo a conexión de medidor
Conexión de salida	Rosca macho 3/4" ISO 228

## Formulario C-1: Especificaciones Técnicas

<p><b>d) Cruceta</b> <b>Opción 1: La CRUCETA debe reunir las siguientes condiciones:</b> *Tipo de material: Cobre o latón *Diámetro mínimo interno 20 mm *Conexión a medidor: De acuerdo a medidor *Conexión de salida: Extremo para soldar a 10 cm. mínimo del gabinete o con rosca a tubería de 3/4"</p> <p><b>Opción 2: El ACCESORIO RECTO DE SALIDA debe reunir las siguientes condiciones:</b> *Tipo de material: Bronce o aluminio *Conexión a medidor: De acuerdo a conexión de medidor *Conexión de salida : Rosca macho 3/4"ISO 228</p>
--

## DEBE DECIR:

### Anexo 1: Especificaciones Técnicas

**Opción 2:** El ACCESORIO RECTO DE SALIDA debe reunir las siguientes condiciones:

Tipo de material	Acero, Bronce, Aluminio
Conexión a medidor	De acuerdo a conexión de medidor
Conexión de salida	Rosca macho 3/4" ISO 228

## Formulario C-1: Especificaciones Técnicas

<p><b>d) Cruceta</b> <b>Opción 1: La CRUCETA debe reunir las siguientes condiciones:</b> *Tipo de material: Cobre o latón *Diámetro mínimo interno 20 mm *Conexión a medidor: De acuerdo a medidor *Conexión de salida: Extremo para soldar a 10 cm. mínimo del gabinete o con rosca a tubería de 3/4"</p> <p><b>Opción 2: El ACCESORIO RECTO DE SALIDA debe reunir las siguientes condiciones:</b> *Tipo de material: Acero, Bronce, Aluminio. *Conexión a medidor: De acuerdo a conexión de medidor *Conexión de salida : Rosca macho 3/4"ISO 228</p>
---

## ENMIENDA 5

En el Anexo 1 especificaciones técnicas punto 2, especificaciones técnicas inciso a) Gabinete y en el formulario C-1 formulario de especificaciones técnicas solicitadas y propuestas, punto 1, características técnicas inciso a) Gabinete

### DICE:

#### Anexo 1: Especificaciones Técnicas

##### a) Gabinete

Debe contar con certificación traducida al español y legalizada expedida por una institución nacional o internacional que acredite el cumplimiento de la norma NAG – 137 u otra norma equivalente nacional o internacional.

##### • Tipo de material

**1º Opción:** Construido en chapa de acero resistente a la corrosión por naturaleza o por tratamiento, con un espesor mínimo de 0.9 mm, y contar con los respectivos orificios de ingreso y salida de conductos.

**2º Opción:** Construido en material sintético, con certificaciones de resistencia a los rayos ultravioleta y durabilidad, y contar con los respectivos orificios de ingreso y salida de conductos.

##### • Dimensiones

Las dimensiones del gabinete se indican en la figura- 1 pudiendo variar en  $\pm 5$  mm:



FIGURA - 1



## DEBE DECIR:

### Anexo 1: Especificaciones Técnicas

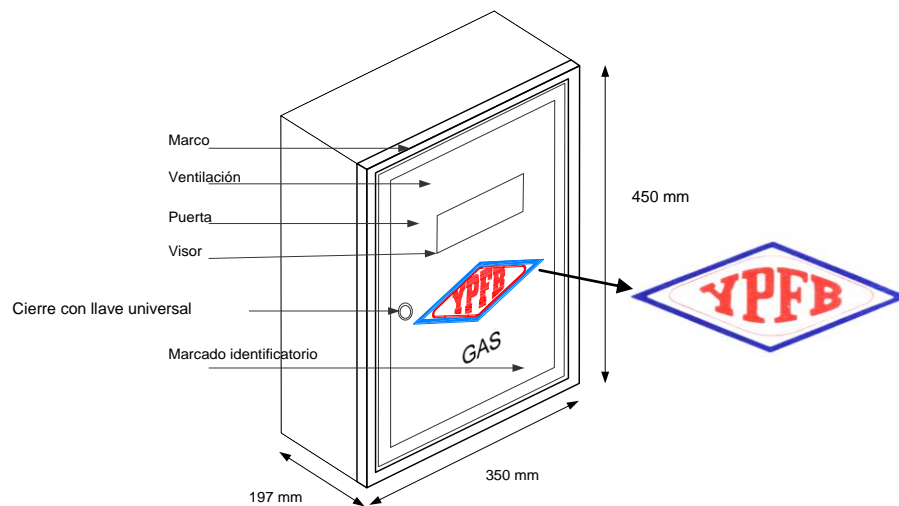
#### b) Gabinete

Debe contar con certificación traducida al español y legalizada expedida por una institución nacional o internacional que acredite el cumplimiento de la norma NAG – 137 u otra norma equivalente nacional o internacional. Este certificado será presentado por la empresa adjudicada, al momento de la entrega del producto.

#### • Tipo de material

**1º Opción:** Construido en chapa de acero resistente a la corrosión por naturaleza o por tratamiento, con un espesor mínimo de 0.9 mm, y contar con los respectivos orificios de ingreso y salida de conductos.

**2º Opción:** Construido en material sintético, con certificaciones de resistencia a los rayos ultravioleta y durabilidad, y contar con los respectivos orificios de ingreso y salida de conductos.

#### • Dimensiones

Las dimensiones del gabinete se indican en la figura- 1 pudiendo variar en  $\pm 5$  mm:

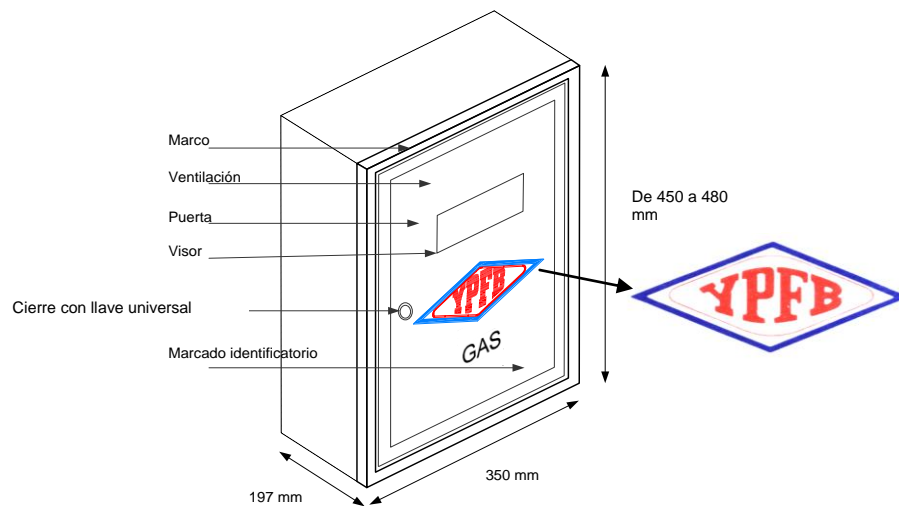

**FIGURA - 1**

## Formulario C-1: Especificaciones Técnicas

### a) Gabinete

Debe contar con certificación traducida al español y legalizada expedida por una institución nacional o internacional que acredite el cumplimiento de la norma NAG – 137 u otra norma similar nacional o internacional. Este certificado será presentado por la empresa adjudicada, al momento de la entrega del producto.

#### \* Tipo de material

**1º Opción:** Construido en chapa de acero resistente a la corrosión por naturaleza o por tratamiento, con un espesor mínimo de 0.9 mm, y contar con los respectivos orificios de ingreso y salida de conductos.

**2º Opción:** Construido en material sintético, con certificaciones de resistencia a los rayos ultravioleta y durabilidad, y contar con los respectivos orificios de ingreso y salida de conductos.

\*Dimensiones De 450 a 480 x350x197 mm.

\*Puerta: La puerta deberá tener las siguientes características:

- Ventilación: La puerta del Gabinete, tendrá una ventilación superior y otra inferior que posea una abertura efectiva, cada una de ellas, como mínimo de 10 cm<sup>2</sup>.

- La separación mínima entre la ventilación superior e inferior será de 3/4 de la altura de la puerta, equidistantes de los bordes superior e inferior; deberán estar cerradas con respecto al eje vertical.

- Cierre: La puerta tendrá un dispositivo de cerradura con llave universal.

- Apertura de la puerta:

La apertura será del tipo pivotante lateral: en este caso la puerta formará un ángulo de 180° como mínimo entre las posiciones abierta y cerrada.

Visor: La puerta deberá tener un visor de 8 x 4 cm. (como mínimo) construido en acrílico transparente o policarbonato, que permita la lectura del medidor en forma directa.

La ubicación del visor quedará a criterio del fabricante, con la condición de que posibilite la lectura del equipo de medición instalado al interior del gabinete.

- Marcado:

El conjunto puerta-marco llevará una inscripción con pintura permanente en la puerta, como se indica en la Figura - 1, que contenga como mínimo los siguientes datos:

- Logotipo de YPFB
- Marca o logotipo del fabricante
- Además, la puerta deberá tener, en la parte superior o inferior, centrada, la palabra GAS, con letras en relieve de una altura mínima de 70 mm.

## ENMIENDA 6

En el Formulario C-1 Formulario de Especificaciones Técnicas Solicitadas y Propuestas, punto 6, inciso d, Condiciones de Entrega del Equipo.

### DICE:

El proveedor deberá entregar los bienes en los almacenes de la Planta de Senkata de Y.P.F.B. s/n, ubicada en la Carretera La Paz – Oruro, zona Senkata ciudad de El Alto, departamento de La Paz – Bolivia, en coordinación con funcionarios de la Gerencia Nacional de Redes de Gas y Ductos y el Comité de Recepción.

### DEBE DECIR:

El proveedor deberá entregar los bienes (nuevos) en los siguientes puntos determinados:

<b>MATERIAL</b>	<b>CANTIDAD (%)</b>	<b>ALMACEN (PUNTO DE ENTREGA)</b>
Gabinete de Medición y Regulación	50% de cada entrega	<i>Almacenes de la Planta de Senkata de Y.P.F.B. s/n, ubicada en la Carretera La Paz – Oruro, zona Senkata ciudad de El Alto, Departamento de La Paz – Bolivia</i>
Gabinete de Medición y Regulación	25% de cada entrega	<i>Almacenes YPFB ubicados en la Zona Comercial Oruro Planta San Pedro, departamento Oruro - Bolivia</i>
Gabinete de Medición y Regulación	25% de cada entrega	<i>Almacenes de YPFB ubicado en el Parque Industrial, departamento Santa Cruz - Bolivia</i>

Los trabajos de estibado correrán por cuenta y responsabilidad de la empresa contratada, en el caso de ocurrir algún daño en éste procedimiento será responsable únicamente la empresa contratada.

Para fines de entrega los bienes en su totalidad deberán ser colocados dentro el almacén dispuesto para el efecto.

## **ENMIENDA 7**

En el Anexo 1 especificaciones técnicas punto 4, documentación a entregar con la provisión de los gabinetes de regulación y medición y en el formulario C-1 formulario de especificaciones técnicas solicitadas y propuestas, punto 3, documentación a entregar con la oferta de los gabinetes de regulación y medición.

### **DICE:**

#### **Anexo 1: Especificaciones Técnicas**

#### **4 DOCUMENTACIÓN A ENTREGAR CON LA PROVISIÓN DE LOS GABINETES DE REGULACIÓN Y MEDICIÓN**

Cada uno de los Gabinetes de Regulación y Medición debe ser entregado con su respectivo Reporte de Pruebas de Fabrica (Test Report) correspondientes de cada medidor, pudiendo ser identificados por el número de serie del medidor.

#### **Formulario C-1: Especificaciones Técnicas**

Cada uno de los Gabinetes de Regulación y Medición debe ser entregado con su respectivo reporte de pruebas (de fábrica) correspondientes a cada medidor, pudiendo ser identificados por el número de serie del medidor
--

### **DEBE DECIR**

#### **Anexo 1: Especificaciones Técnicas**

#### **4 DOCUMENTACIÓN A ENTREGAR CON LA PROVISIÓN DE LOS GABINETES DE REGULACIÓN Y MEDICIÓN**

Cada uno de los Gabinetes de Regulación y Medición debe ser entregado con su respectivo Reporte de Pruebas de Fabrica (Test Report) correspondientes de cada medidor, pudiendo ser identificados por el número de serie del medidor. Asimismo deberá adjuntar el certificado de calidad de los gabinetes para cada entrega.

#### **Formulario C-1: Especificaciones Técnicas**

Cada uno de los Gabinetes de Regulación y Medición debe ser entregado con su respectivo reporte de pruebas (de fábrica) correspondientes a cada medidor, pudiendo ser identificados por el número de serie del medidor. Asimismo deberá adjuntar el certificado de calidad de los gabinetes para cada entrega.
--

## ENMIENDA 8

En el anexo 3 formularios de presentación de propuestas, documentos legales y administrativos.

### SE INCLUYE:

**FORMULARIO D-1  
DECLARACION JURADA DE TRANSPARENCIA  
PARA PROPONENTES O ASOCIACIONES ACCIDENTALES**

Lugar y Fecha :	
Contratación Directa Nº :	
Objeto del Proceso :	

De mi consideración:

En atención a la Contratación Directa Ordinaria de referencia, a nombre de **[Nombre de la Empresa, Asociación o entidad proponente]** a la cual represento, remito la presente propuesta, declarando expresamente mi conformidad y compromiso de cumplimiento, conforme con los siguientes puntos, la misma que no exime del cumplimiento obligatorio de todo el DBC:

#### I.- Declaración Jurada

- a) Declaro que mi persona y/o la empresa a la que represento no tiene ningún conflicto de interés con YPFB, por lo que nuestra propuesta se encuentra plenamente habilitada para participar del presente proceso.
- b) En caso de verificarse que mi persona y/o la empresa a la que represento tienen algún conflicto de interés con YPFB, autorizo mediante la presente la ejecución inmediata de mi garantía de seriedad de propuesta, asimismo acepto que mi propuesta sea eliminada del proceso, sin derecho a ningún reclamo.
- c) En caso de adjudicación, esta declaración jurada constituirá un compromiso obligatorio hasta que se elabore y firme el contrato de acuerdo con el modelo de contrato del Documento Base de Contratación.
- d) En caso de ser adjudicado, declaro que los bienes ofertados en mi propuesta serán internados al país en fecha posterior a la firma del contrato, de demostrarse lo contrario autorizo la ejecución inmediata de mi garantía de seriedad de propuesta y acepto que mi propuesta sea eliminada del proceso sin derecho a ningún reclamo.
- e) Declaro que los bienes ofertados en mi propuesta no fueron internados a Bolivia en forma previa a la presente contratación directa ordinaria, en caso de demostrarse lo contrario autorizo la ejecución inmediata de mi garantía de seriedad de propuesta y acepto que mi propuesta sea eliminada del proceso, sin derecho a ningún reclamo.

#### II.- De la presentación de documentos

Con la finalidad de demostrar la buena fe y transparencia de la empresa (o asociación) a la que represento, en caso de ser beneficiado con la adjudicación y haber firmado el contrato respectivo, presentaré en los actos de entrega de los bienes, la siguiente documentación en originales o fotocopias legalizadas por la Agencia Aduanera:

- a) Declaración Única de Importación (DUI).
- b) Partes de Recepción.
- c) Declaración Jurada de Valor.
- d) Conocimiento de Embarque (B/L, Conocimiento terrestre o Guía Aérea).

Los documentos señalados demostraran que los bienes entregados fueron internados a Bolivia en fecha posterior a la firma del contrato.

Asimismo acepto que el incumplimiento en la presentación de los documentos descritos será causal de rescisión del contrato y autorizo la ejecución inmediata de la garantía de cumplimiento de contrato, sin derecho a ningún reclamo.

**(Firma del Representante Legal del Proponente)  
(Nombre completo del Representante Legal)**

## ENMIENDA 9

En el anexo 4 formularios de evaluación de propuestas, formulario V-1 presentación y verificación de los documentos necesarios en la propuesta.

**DICE:**

DATOS GENERALES DEL PROCESO					
<b>Objeto De la Contratación</b>	:				
<b>Nombre del Proponente</b>	:				
<b>Fecha y lugar</b>	:	Día	Mes	Año	Dirección
		/	/		
<b>Monto Ofertado</b>	:				
<b>Número de Páginas</b>	:				

Atributos Evaluados	Presentación (Acto de Apertura)			Verificación (Sesión Reservada)	
	PRESENTÓ		Pagina N°	CUMPLE	
	SI	NO		SI	NO
1. <b>Formulario A-1.</b> Carta de presentación de la propuesta y declaración jurada para proponentes o Asociaciones Accidentales					
2. <b>Formulario A-1-1.</b> Declaración Jurada Sobre Documentos Traducidos al Español para Empresas o Asociaciones Accidentales.					
3. <b>Formulario A-2.</b> Identificación del proponente					
4. Fotocopia simple del Poder del Representante Legal					
5. Garantía de Seriedad de Propuesta					
<b>PROPUESTA TÉCNICA</b>					
6. <b>Formulario C-1.</b> Especificaciones técnicas requeridas y propuestas					
<b>PROPUESTA ECONÓMICA</b>					
7. <b>Formulario B-1.</b> Propuesta Económica					
<b>CUANDO SEA UNA ASOCIACION ACCIDENTAL (Ésta debe presentar los siguientes documentos)</b>					
8. <b>Formulario A-1.</b> Carta de presentación de la propuesta o declaración jurada para proponentes o Asociaciones Accidentales					
9. Fotocopia simple del Testimonio del Contrato de Asociación Accidental					
10. Fotocopia simple del Poder del Representante Legal de la Asociación Accidental					
11. Garantía de seriedad de propuesta					
<b>Además cada socio en forma independiente presentará:</b>					
12. <b>Formulario A-2.</b> Identificación de la empresa					
13. Fotocopia simple del Poder del Representante Legal.					
<b>PRESENTO/ NO PRESENTO:</b> Sin emitir juicio evaluativo					
<b>CUMPLE/ NO CUMPLE</b> con lo solicitado					

**DEBE DECIR:**

DATOS GENERALES DEL PROCESO					
<b>Objeto De la Contratación</b>	:				
<b>Nombre del Proponente</b>	:				
<b>Fecha y lugar</b>	:	Día	Mes	Año	Dirección
		/	/		
<b>Monto Ofertado</b>	:				
<b>Número de Páginas</b>	:				

Atributos Evaluados	Presentación (Acto de Apertura)	Verificación (Sesión Reservada)

	PRESENTÓ		Pagina N°	CUMPLE		Observaciones
	SI	NO		SI	NO	
1. <b>Formulario A-1.</b> Carta de presentación de la propuesta y declaración jurada para proponentes o Asociaciones Accidentales						
2. <b>Formulario A-1-1.</b> Declaración Jurada Sobre Documentos Traducidos al Español para Empresas o Asociaciones Accidentales.						
3. <b>Formulario A-2.</b> Identificación del proponente						
4. Fotocopia simple del Poder del Representante Legal						
5. Garantía de Seriedad de Propuesta						
6. <b>Formulario D-1</b> Declaración Jurada de transparencia para proponentes o asociaciones accidentales						
<b>PROPUESTA TÉCNICA</b>						
7. <b>Formulario C-1.</b> Especificaciones técnicas requeridas y propuestas						
<b>PROPUESTA ECONÓMICA</b>						
8. <b>Formulario B-1.</b> Propuesta Económica						
<b>CUANDO SEA UNA ASOCIACION ACCIDENTAL (Ésta debe presentar los siguientes documentos)</b>						
9. <b>Formulario A-1.</b> Carta de presentación de la propuesta o declaración jurada para proponentes o Asociaciones Accidentales						
10. <b>Formulario A-1-1.</b> Declaración Jurada Sobre Documentos Traducidos al Español para Empresas o Asociaciones Accidentales.						
11. Fotocopia simple del Testimonio del Contrato de Asociación Accidental						
12. Fotocopia simple del Poder del Representante Legal de la Asociación Accidental						
13. Garantía de seriedad de propuesta						
<b>Además cada socio en forma independiente presentará:</b>						
14. <b>Formulario A-2.</b> Identificación de la empresa						
15. Fotocopia simple del Poder del Representante Legal.						
16. <b>Formulario D-1</b> Declaración Jurada de transparencia para proponentes o asociaciones accidentales						
<b>PRESENTO/ NO PRESENTO:</b> Sin emitir juicio evaluativo						
<b>CUMPLE/ NO CUMPLE</b> con lo solicitado						

## ENMIENDA 10

En el anexo 5 modelo del contrato, cláusula décima novena, punto 19.2.1 resolución a requerimiento del comprador, por casuales atribuibles al proveedor.

### DICE:

#### **19.2.1. Resolución a requerimiento del COMPRADOR, por causales atribuibles al PROVEEDOR.**

El **COMPRADOR**, podrá proceder al trámite de resolución del Contrato, en los siguientes casos:

- a) Por disolución o resolución del **PROVEEDOR (sea Empresa o Asociación Accidental)**.
- b) Por quiebra declarada del **PROVEEDOR**.
- c) Por suspensión de la adquisición sin justificación, por el lapso de 10 (DIEZ) días calendario continuos, sin autorización escrita del **COMPRADOR**.
- d) Por incumplimiento injustificado del plazo de entrega o el cronograma de entregas de provisión sin que el **PROVEEDOR** adopte medidas necesarias y oportunas para recuperar su demora y asegurar la conclusión de la entrega dentro del plazo vigente.
- e) Cuando el monto de la multa por atraso en la entrega definitiva, alcance el diez por ciento (10%) del monto total del contrato (decisión optativa), o el quince por ciento (15%), de forma obligatoria.

**DEBE DECIR:**

**19.2.2. Resolución a requerimiento del COMPRADOR, por causales atribuibles al PROVEEDOR.**

El **COMPRADOR**, podrá proceder al trámite de resolución del Contrato, en los siguientes casos:

- f) Por disolución o resolución del **PROVEEDOR (sea Empresa o Asociación Accidental)**.
- g) Por quiebra declarada del **PROVEEDOR**.
- h) Por suspensión de la adquisición sin justificación, por el lapso de 10 (DIEZ) días calendario continuos, sin autorización escrita del **COMPRADOR**.
- i) Por incumplimiento injustificado del plazo de entrega o el cronograma de entregas de provisión sin que el **PROVEEDOR** adopte medidas necesarias y oportunas para recuperar su demora y asegurar la conclusión de la entrega dentro del plazo vigente.
- j) Cuando el monto de la multa por atraso en la entrega definitiva, alcance el diez por ciento (10%) del monto total del contrato (decisión optativa), o el quince por ciento (15%), de forma obligatoria.
- k) **Cuando exista incumplimiento en la presentación de los documentos del Formulario D-1.**

## MODIFICACION AL CRONOGRAMA DE PLAZOS DEL PROCESO DE CONTRATACION

ACTIVIDAD	FECHA	HORA										
1	Publicación/Invitaciones :	<table border="1" style="width: 100%; border-collapse: collapse;"> <thead> <tr> <th style="text-align: center;"><i>Día</i></th> <th style="text-align: center;"><i>Mes</i></th> <th style="text-align: center;"><i>Año</i></th> <th style="text-align: center;"><i>Hora</i></th> <th style="text-align: center;"><i>Min.</i></th> </tr> </thead> <tbody> <tr> <td style="text-align: center;">21</td> <td style="text-align: center;">/ 05</td> <td style="text-align: center;">/ 2009</td> <td></td> <td></td> </tr> </tbody> </table>	<i>Día</i>	<i>Mes</i>	<i>Año</i>	<i>Hora</i>	<i>Min.</i>	21	/ 05	/ 2009		
<i>Día</i>	<i>Mes</i>	<i>Año</i>	<i>Hora</i>	<i>Min.</i>								
21	/ 05	/ 2009										
2	<b>Entrega del Documento Base de Contratación</b> :	<table border="1" style="width: 100%; border-collapse: collapse;"> <thead> <tr> <th style="text-align: center;"><i>Día</i></th> <th style="text-align: center;"><i>Mes</i></th> <th style="text-align: center;"><i>Año</i></th> <th style="text-align: center;"><i>Hora</i></th> <th style="text-align: center;"><i>Min.</i></th> </tr> </thead> <tbody> <tr> <td style="text-align: center;">21</td> <td style="text-align: center;">05</td> <td style="text-align: center;">2009</td> <td></td> <td></td> </tr> </tbody> </table>	<i>Día</i>	<i>Mes</i>	<i>Año</i>	<i>Hora</i>	<i>Min.</i>	21	05	2009		
<i>Día</i>	<i>Mes</i>	<i>Año</i>	<i>Hora</i>	<i>Min.</i>								
21	05	2009										
3	Consultas escritas (fecha límite) :	<table border="1" style="width: 100%; border-collapse: collapse;"> <thead> <tr> <th style="text-align: center;"><i>Día</i></th> <th style="text-align: center;"><i>Mes</i></th> <th style="text-align: center;"><i>Año</i></th> <th style="text-align: center;"><i>Hora</i></th> <th style="text-align: center;"><i>Min.</i></th> </tr> </thead> <tbody> <tr> <td style="text-align: center;">28</td> <td style="text-align: center;">05</td> <td style="text-align: center;">2009</td> <td style="text-align: center;">18</td> <td style="text-align: center;">: 30</td> </tr> </tbody> </table>	<i>Día</i>	<i>Mes</i>	<i>Año</i>	<i>Hora</i>	<i>Min.</i>	28	05	2009	18	: 30
<i>Día</i>	<i>Mes</i>	<i>Año</i>	<i>Hora</i>	<i>Min.</i>								
28	05	2009	18	: 30								
4	Reunión de aclaración :	<table border="1" style="width: 100%; border-collapse: collapse;"> <thead> <tr> <th style="text-align: center;"><i>Día</i></th> <th style="text-align: center;"><i>Mes</i></th> <th style="text-align: center;"><i>Año</i></th> <th style="text-align: center;"><i>Hora</i></th> <th style="text-align: center;"><i>Min.</i></th> </tr> </thead> <tbody> <tr> <td style="text-align: center;">29</td> <td style="text-align: center;">05</td> <td style="text-align: center;">2009</td> <td style="text-align: center;">15</td> <td style="text-align: center;">: 00</td> </tr> </tbody> </table>	<i>Día</i>	<i>Mes</i>	<i>Año</i>	<i>Hora</i>	<i>Min.</i>	29	05	2009	15	: 00
<i>Día</i>	<i>Mes</i>	<i>Año</i>	<i>Hora</i>	<i>Min.</i>								
29	05	2009	15	: 00								
5	<b>Presentación de propuestas (fecha límite)</b> :	<table border="1" style="width: 100%; border-collapse: collapse;"> <thead> <tr> <th style="text-align: center;"><i>Día</i></th> <th style="text-align: center;"><i>Mes</i></th> <th style="text-align: center;"><i>Año</i></th> <th style="text-align: center;"><i>Hora</i></th> <th style="text-align: center;"><i>Min.</i></th> </tr> </thead> <tbody> <tr> <td style="text-align: center;">16</td> <td style="text-align: center;">06</td> <td style="text-align: center;">2009</td> <td style="text-align: center;">10</td> <td style="text-align: center;">: 15</td> </tr> </tbody> </table>	<i>Día</i>	<i>Mes</i>	<i>Año</i>	<i>Hora</i>	<i>Min.</i>	16	06	2009	10	: 15
<i>Día</i>	<i>Mes</i>	<i>Año</i>	<i>Hora</i>	<i>Min.</i>								
16	06	2009	10	: 15								
6	Evaluación de Propuestas • Aspectos Subsanables y Aclaraciones • Concertación	<table border="1" style="width: 100%; border-collapse: collapse;"> <thead> <tr> <th style="text-align: center;">DESDE</th> <th style="text-align: center;">HASTA</th> </tr> </thead> <tbody> <tr> <td style="text-align: center;">16-06-09</td> <td style="text-align: center;">19-06-09</td> </tr> </tbody> </table>	DESDE	HASTA	16-06-09	19-06-09						
DESDE	HASTA											
16-06-09	19-06-09											
7	<b>Adjudicación</b>	<table border="1" style="width: 100%; border-collapse: collapse;"> <thead> <tr> <th style="text-align: center;">DESDE</th> <th style="text-align: center;">HASTA</th> </tr> </thead> <tbody> <tr> <td style="text-align: center;">22-06-09</td> <td style="text-align: center;">22-06-09</td> </tr> </tbody> </table>	DESDE	HASTA	22-06-09	22-06-09						
DESDE	HASTA											
22-06-09	22-06-09											
8	Notificación (fecha estimada) :	<table border="1" style="width: 100%; border-collapse: collapse;"> <thead> <tr> <th style="text-align: center;">DESDE</th> <th style="text-align: center;">HASTA</th> </tr> </thead> <tbody> <tr> <td style="text-align: center;">22-06-09</td> <td style="text-align: center;">23-06-09</td> </tr> </tbody> </table>	DESDE	HASTA	22-06-09	23-06-09						
DESDE	HASTA											
22-06-09	23-06-09											
9	Presentación de documentos para firma de contrato (fecha estimada) :	<table border="1" style="width: 100%; border-collapse: collapse;"> <thead> <tr> <th style="text-align: center;">DESDE</th> <th style="text-align: center;">HASTA</th> </tr> </thead> <tbody> <tr> <td style="text-align: center;">24-06-09</td> <td style="text-align: center;">07-07-09</td> </tr> </tbody> </table>	DESDE	HASTA	24-06-09	07-07-09						
DESDE	HASTA											
24-06-09	07-07-09											
10	Elaboración de Contrato	<table border="1" style="width: 100%; border-collapse: collapse;"> <thead> <tr> <th style="text-align: center;">DESDE</th> <th style="text-align: center;">HASTA</th> </tr> </thead> <tbody> <tr> <td style="text-align: center;">08-07-09</td> <td style="text-align: center;">10-07-09</td> </tr> </tbody> </table>	DESDE	HASTA	08-07-09	10-07-09						
DESDE	HASTA											
08-07-09	10-07-09											
11	Firma de contrato (fecha estimada) :	<table border="1" style="width: 100%; border-collapse: collapse;"> <thead> <tr> <th style="text-align: center;">DESDE</th> <th style="text-align: center;">HASTA</th> </tr> </thead> <tbody> <tr> <td style="text-align: center;">10-07-09</td> <td style="text-align: center;">10-07-09</td> </tr> </tbody> </table>	DESDE	HASTA	10-07-09	10-07-09						
DESDE	HASTA											
10-07-09	10-07-09											